



SOLIS MODEL 26

Vážený zákazníku,

Děkujeme za Váš zájem o značku SOLIS. Je pro nás potěšením poskytnout Vám tuto cenovou nabídku, kterou jsme připravili na základě Vašich požadavků. V případě že by se Vaše požadavky změnily, jsme připraveni tuto nabídku aktualizovat.

Datum vytvoření:

## Dodavatel

Firma:	<b>RVR-agro a.s.</b>
Ulice:	<b>Přerovecká 289/5A</b>
Město:	<b>Opava-Suché Lazce</b>
PSČ:	<b>74795</b>
Telefon:	<b>+420 739 63 12 66</b> <b>+420 739 63 12 60</b>
Email:	<b>rvr-agro@rvr-agro.cz</b>
IČO:	<b>25395645</b>
DIČ:	<b>CZ25395645</b>

## Technické parametry traktoru Solis 26:

<b>Motor</b>	Mitsubishi, 3 válcový diesel
<b>Obsah motoru</b>	1319 ccm
<b>Výkon motoru</b>	26 HP (19,3 kW), 2500 ot./min
<b>Rozměry stroje</b>	D. 2895 mm, Š. 1215 mm
<b>Rozvor</b>	1570 mm
<b>Točivý moment</b>	76,3 Nm
<b>Světlá výška</b>	240 mm
<b>Provozní váha stroje 4WD</b>	1250 kg (bez kabiny)
<b>Typ pojezdu</b>	4WD
<b>Uzávěrka diferenciálu</b>	Ano
<b>Kola přední/zadní</b>	6x12 / 8,3x20 (základ)
<b>Brzdy</b>	Diskové, v olejové lázni
<b>Kapacita palivové nádrže</b>	20 litrů
<b>Počet hydraulických okruhů vzadu</b>	1
<b>Výkon hydrauliky (hydraulický okruh zadní)</b>	17,8 l / min.
<b>Převodovka</b>	Mechanická, 9 vpřed + 9 vzad
<b>Protizávaží (přední)</b>	Ano
<b>Typ / otáčky PTO</b>	Mechanické, 540/540E ot./min.
<b>Třibodový závěs</b>	Zdvih 600kg, kat. 1
<b>Dolní závěs / tažné</b>	Ano, nebržděný přívěs 1 t, bržděný 3 t
<b>Spojka</b>	Jednočinná
<b>Hydrostatické řízení (posilovač)</b>	Ano
<b>Kabina</b>	Ne, pouze ROPS
<b>Napětí/kapacita baterie, alternátor</b>	12V/ 65 Ah, 42A

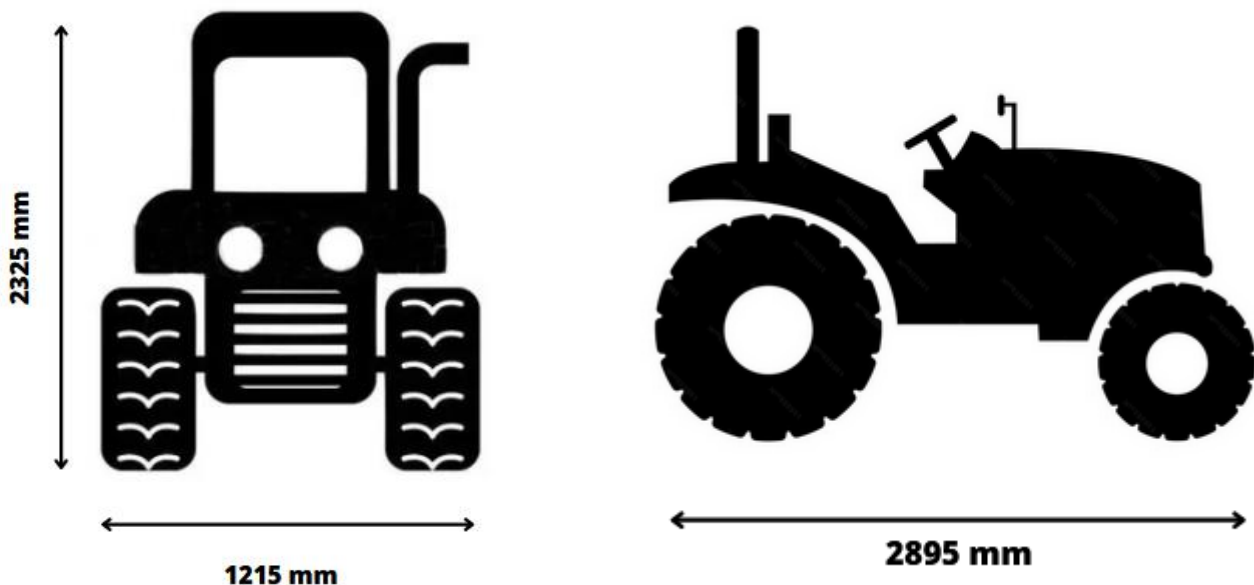

## Základní výbava:

Kabina	V ceně
Dolní závěs / tažné	V ceně
Podsvícený elektronický přístrojový panel s palivoměrem	V ceně
Bezpečnostní ochranný rám	V ceně
Expanzní nádoba chladicího systému	V ceně
Ergonomická odpružená sedačka stavitelná	V ceně
Senzor zanesení vzduchového filtru	V ceně
Diskové brzdy v olejové lázni	V ceně
Hydraulické řízení (posilovač)	V ceně
Zadní pracovní světlo	V ceně
Osvětlení RZ, maják	V ceně

### Solis GT 26 4WD 9+9



Ilustrační foto: traktor na průmyslových kolech 8.50-12 / 15.50-16.5



9+9 řadících stupňů umožňuje velmi přesné řazení vhodné pro použití s příslušenstvím které vyžaduje přesné zacházení a rychlost.

Řazení na boku je pohodlnější pro manipulaci. Výhodou je také více místa na nohy v kabině.





## Možné varianty pneu



### Varianty:

Agro 24	7-14 / 8.30-24
Agro 20	6.0-12 / 8.3-20
Radiální	6.5/80-12 / 280/70/R-18
Průmyslová	8.50-12 / 15.50-16.5
Travní	8.50-12 / 15.50-16.5
Travní 24	25/8.5-14 / 13.6-16
Galaxy	220/55 R12 / 280/70 R16

Pozn. Rozměry stroje se liší dle zvolených pneu

## Další informace:

Další příplatková výbava se dá přioobjednat po domluvě.

## Garance

Záruka: 24 měsíců + 36 měsíců, max. 1000 MTH/platí skutečnost, která nastane dříve/ **prodloužená záruka a to na hlavní skupiny, bez příslušenství/motor, nápravy, převodovka/.** Viz návod k obsluze, odstavec 8.1.

## Financování

Financování formou leasing nebo úvěru na základě Kupní smlouvy.

## Platnost nabídky

Tato nabídka je platná do 14 dní od vystavení

**Další informace:** sazba za hodinu práce servisního technika na stroji: od 790,- Kč /hod. dle povahy odbornosti práce, přeprava servisního auta a servisního technika: 20,- Kč/km, nebo dle dohody.